

4.4. Technische Zeichnung



Abbildung 10: Technische Zeichnung

4.5. Dimensionen

Gesamtlänge	4441-4496 mm
Gesamtbreite	1738 mm
Gesamthöhe (mit Planengestell)	2414 mm
Gesamthöhe (ohne Planengestell)	1302 mm
Länge der Ladefläche	2500 mm
Höhe der Ladefläche (unten)	696 mm
Breite der Ladefläche unten	1104 mm
Breite der Ladefläche oben	1658 mm
Spurbreite	1400 mm
Bodenfreiheit (unbeladen)	215 mm
Böschungswinkel hinten	20°
Walfähigkeit	500 mm
Tabelle 2: Dimensionen	

4.6. Gewichte

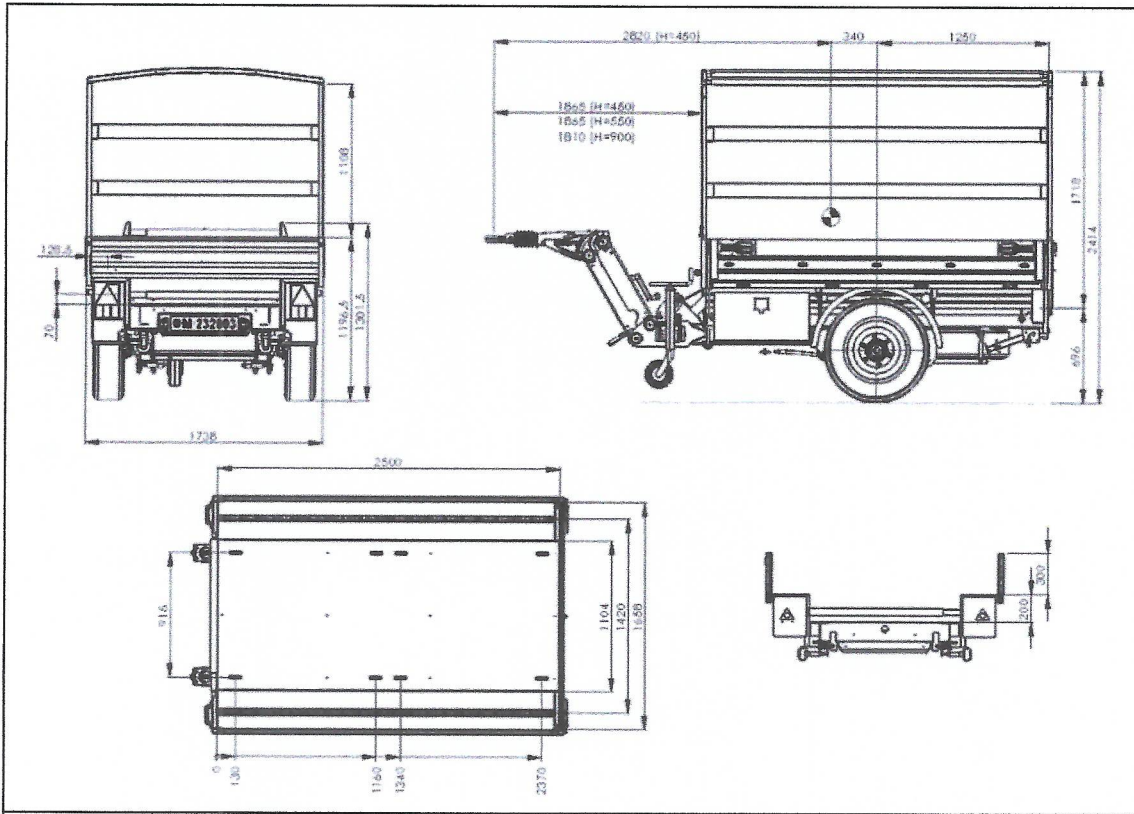
Leergewicht (mit Ausrüstung)	1000 kg
Nutzlast	1700 kg
Zulässiges Gesamtgewicht	2700 kg
Stützlast (leer)	100 kg
Tabelle 3: Gewichte	

4.7. Räder / Reifen / Ersatzrad

Reifen	215/75 R17.5 126/124M
Reifendruck	5 bar
Felgen	Stahl 17.5 x 6 ET0
Anzugsdrehmoment Radmuttern	260 Nm
Tabelle 4: Räder Daten	

4.8. Befestigungspunkte für die Sicherung der Ladung und Transport



ACHTUNG

Die maximal zulässige Zugkraft von 1000 daN (1000 kg) pro Zurrpunkt und der Zurrwinkel von 30° müssen eingehalten werden.



HINWEIS

Die im Ladeboden versenkten Zurrpunkte sind homologiert und normiert nach EN 12640 für eine Zugkraft von 1000 daN (1000 kg). Die Sperrbalken sind für 1000 daN Blockierkraft getestet (horizontale Belastung).

Acht Zurrpunkte sind im Ladeboden versenkt. Zwei Zurrschienen mit total 8 verschiebbaren Zurrösen (in der Tasche im linken Materialkasten) sind auf der Wange der Anhängerwanne integriert. Zwei Anker-Lochschiene für die 2 Sperrbalken sind beidseitig in die Wannenwand eingelegt. Die 2 Sperrbalken sind im Laderaum oberhalb der Stirnwand verstaut. An den Ecken des Chassis sind 4 Zurrösen (je 1000 daN Zugkraft) für den Bahn- und Strassentransport angebracht (**Abbildung 24**).